

# Panasonic CONNECT

6軸独立関節型溶接用ロボット

## TAWERS®シリーズ

NEW

# アーク溶接用小型ロボット TSシリーズ

The Arc Welding Robot System  
**TAWERS**

可搬質量

**8 kg**

TS-800/950



TS-800



TS-950

### TAWERSの溶接性能を継承

#### ●多彩な溶接スタイル

Super Active TAWERS/TAWERS-TIG/TAWERS、他

【TW軸 中空アーム】

内蔵/外装トーチ選択可能

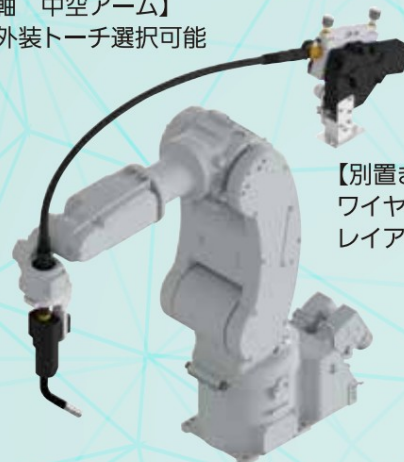

【別置き  
ワイヤフィーダー】  
レイアウト自由自在

### 小型ワークの生産効率を改善

#### ●省スペース

設置面積 48%低減

(特定カスタムの設備における当社TM-1100との比較)

床置き/壁掛け/天吊り対応

(天吊り対応は特殊仕様)

#### ●高速動作を8 kg可搬で実現

最大動作速度 540°/s(全軸平均)

동작 범위도/외형 치수도(단위=mm) ※O점의 동작 범위에 대해서는 당사 영업소에 상담해 주십시오.

**짧은 타입**  
**TS-800**

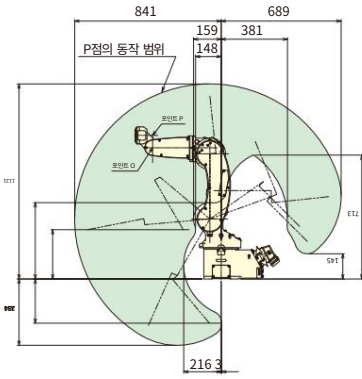

**짧은 타입**  
**TS-950**

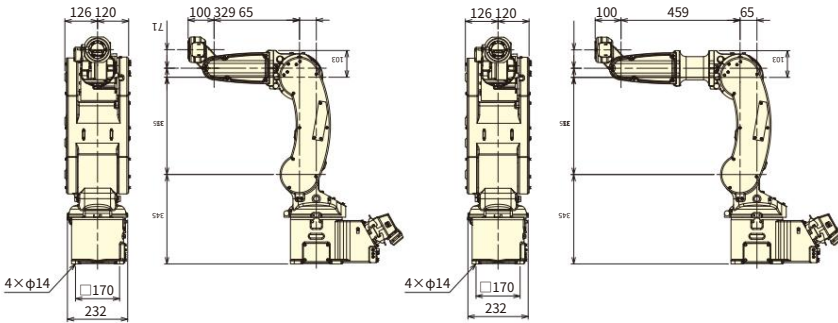
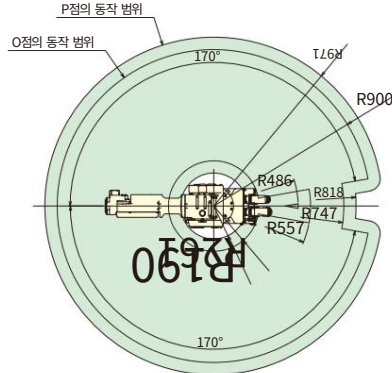
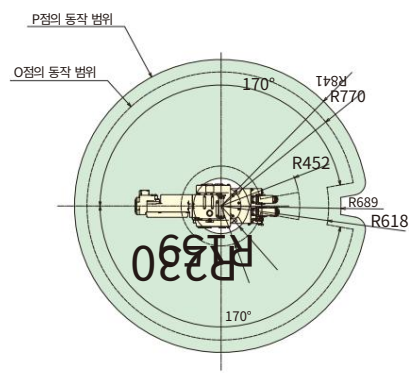
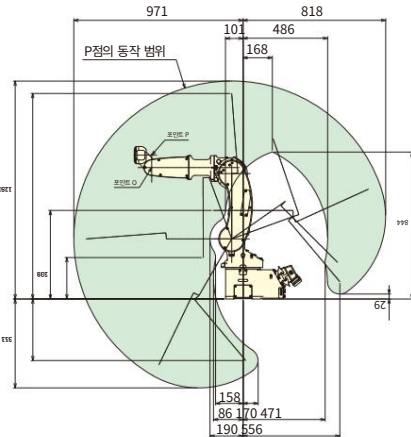

**컨트롤러 외형치수**

(WGIII와 WGHIII는 용접 파워 유닛 포함)

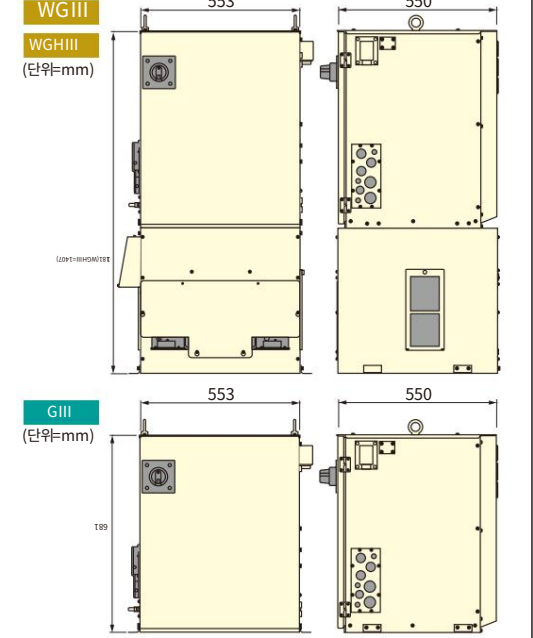

(※) WGIII/GIII와의 조합은 수주 대응입니다.

**매니플레이터 표준 사양**

명칭 타입	TS-800	TS-950	
	짧은 타입	쇼트 타입 6축 독	
구조	립 다관절형		
손목가반질량	8kg		
액션 필드	도달할 수 있는 최대 거리	841mm	
	도달할 수 있는 최소 거리	159mm	
	전후 동작 범위	682mm	
팔	선회(RT축)	326°/s	
	상완(UA축) 전	326°/초	
	완(FA축) 회전	510°/초	
	손목	(RW축)	518°/초
		굽힘(BW축)	518°/s
트위스트(TW축)		1040°/초	
위치 반복 정밀도	±0.05mm 이내		
모터	총 구동 용량	2,100W	
	브레이크 사양	전축 브레이크 포함	
설치 자세 바닥차전길이(※1)	부컬이(※2) 본체 질량 약 55 kg 약 56 kg		
(※1) 천장걸이 사양은 공장 출하 옵션입니다. (※2) 본체 질량은 약 55kg입니다.			

**안전에 관한 주의**

- 사용시에는 취급 설명서를 잘 읽은 후 올바르게 사용하십시오. •노동안전보건법, 로봇안전통칙(JIS)을 준수하고, 안전책 등의 위험방지책을 강구해 주십시오.



문의는...

■비즈니스 이노베이션 센터 용접 시스템 총괄부/영업소 •훗카이도(011)222-4834  
 •도호쿠(022)304-2707 •동부(048)522-0123 •지바(0475)232-5705 •가나가와(045)425-7761 •중부(0561)63-9114 •호쿠리쿠(050)3535-8223 •서부(06)6866-8535 •후고(078)927-88 •오카야마(086)235-2121 •동통(043)236-2066 •중부(058)1063 •지바(0475)232-5705 •FA 매체시행 관련/명칭·상표권(사)권·상표권·발행권  
 에 •훗카이도(011)763-0004 •동북(022)304-2717 •동부/용접기(048)668-7351 •동부/로봇(048)668-7361 •시즈오카(054)205-7613 •중부(0561)61-3201 •북  
 육지(076)269-1535 •서부(06)6866-8748 •나카시쿠마(086)801-0712

•규슈 (092) 461-7705

파나소닉 카넥트 주식회사 프로세스 오토메이션  
 사업부 ☎571-8502

파나소닉 FS엔지니어링 주식회사 ☎108-0075  
 도쿄도 미나토구 고난 4가 1번 8호

이 카탈로그의 내용에 대한 문의는 왼쪽에 문의하십시오. 또는 파나소닉 용접기·로봇 상담 창구에 문의해 주십시오.

이 카탈로그의 기재 내용은  
 2018년 5월 현재의 것입니다.

3-005P

•제품의 색상은 인쇄물이므로 실제 색상과 약간 다를 수 있습니다. •본 카탈로그의 기재 내용은 개선 등을 위해 예고없이 변경될 수 있습니다.

선전물 주문 약호

카 · 6017